



POETRY
Pottery

by Diana Šmotlák – Pavle

Diana Pavle

Už v starovekej Európe
a antickej Kréte boli ženy
rešpektované za ich rolu
v objavení odvekého umenia
keramiky. Ich majstrovstvo je
obdivované po stáročia.
Aj v dnešnej dobe ženy
zastávajú poprednú úlohu
v ďalšom napredovaní tohto
starodávneho umenia.

Motivácia autorky
k vytvoreniu tejto
kolekcie plynie z vnímania
nadčasového dizajnu
spoločne s dlhodobou
skúsenosťou umenia
architektúry.

Koncept

Dizajny vytvorené v tejto kolekcii
sú zhmotnením myšlienok
o elegancii a jedinečnej
nedokonalosti.

Všetky diela sú osobitné
a originálne.



Nedovoľte človeku poznať starobu, dajte mu poznať lásku a šťastie, ktoré mu dlhé roky života prinesú.

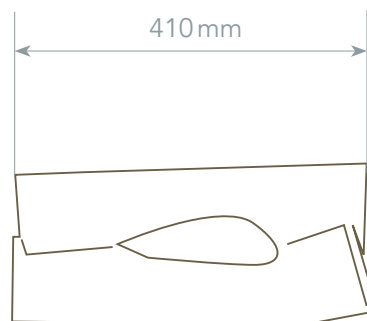

Maunta



Láska je ako priateľstvo ktoré je zapálené ohňom. Na začiatku malý plameň, veľmi vznešený, často horúci a divoký, ale stále len plamienok. Keď láska rastie, naše srdcia dospejú, a naša láska sa stáva ako vatra, hlboko horiaca a nezahasiteľná.

Vahanda

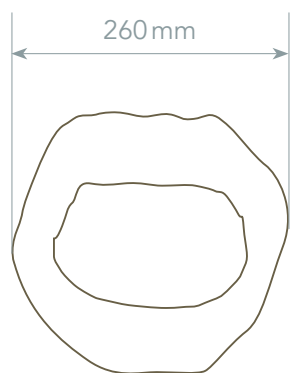



Tak ako kvapka vody
ktorá sa stratí v mori,
človek ktorého pohltí
spoločnosť svoju
identitu nestratí. Človek
je nezávislí. Človek sa
nenarodil iba na to aby
obohatil spoločnosť, je tu
v prvom rade na to, aby
obohatil samého seba.

Calman

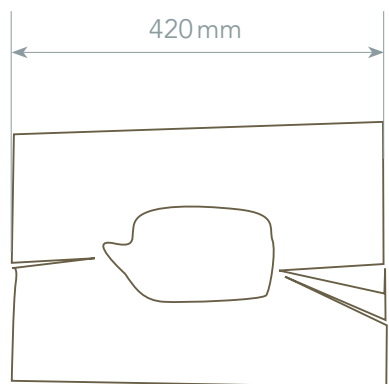
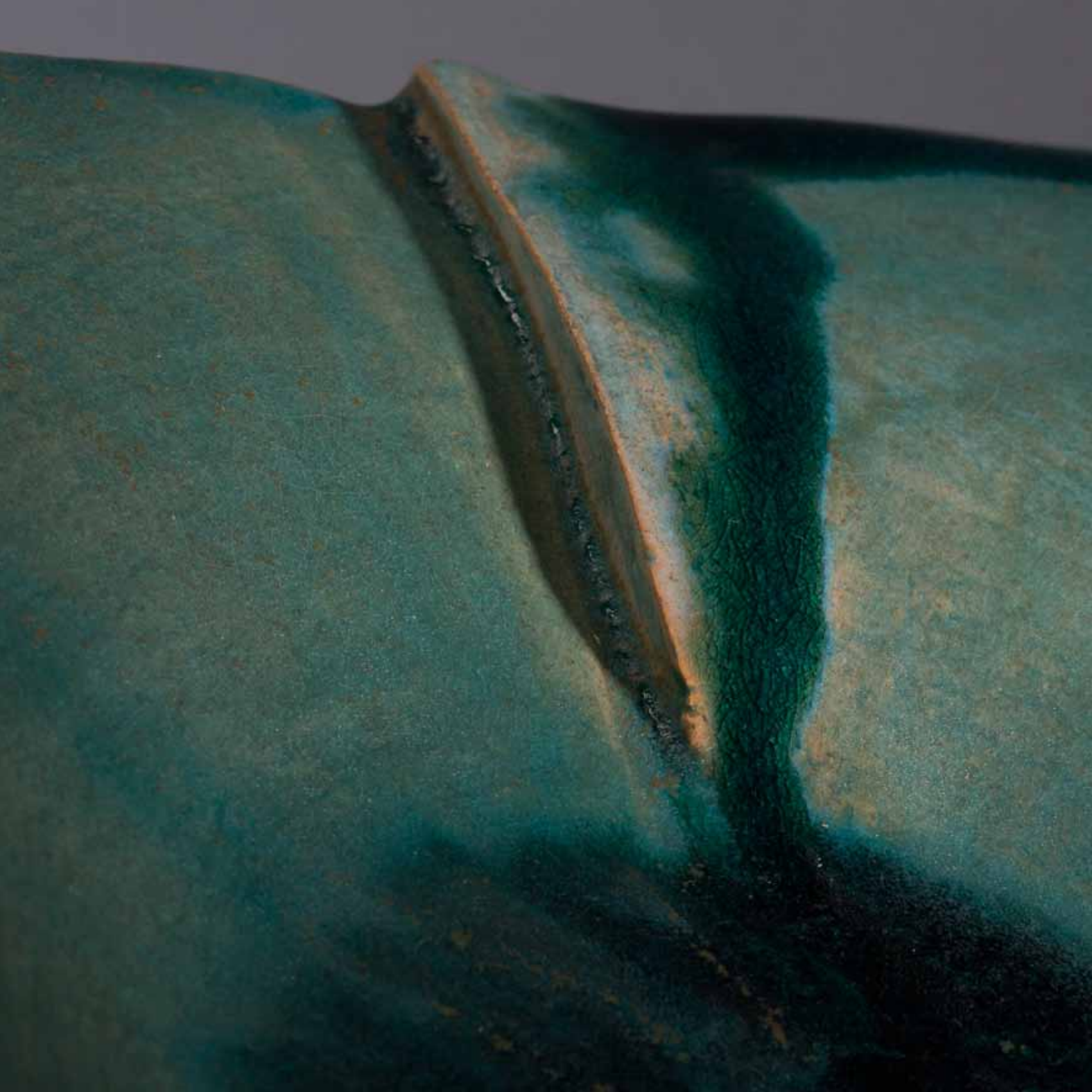



Vo svete
spoločenskej
džungle, niet inej
cesty ako pochopiť
svoju vlastnú
existenciu bez
pochopenia svojej
identity.

Turtosa

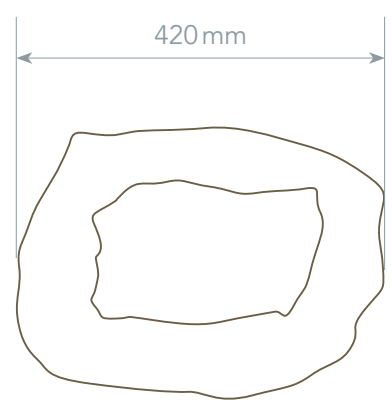



Elegancia je zvyčajne zamieňaná s povrchnosťou, módou a nedostatkom hĺbky. Je to vážna chyba. Ľudské bytosti potrebujú mať eleganciu vo svojich činnostiach a postojoch, pretože toto slovo je synonymom dobrého vkusu, láskyplnosti, rovnováhy a harmónie.

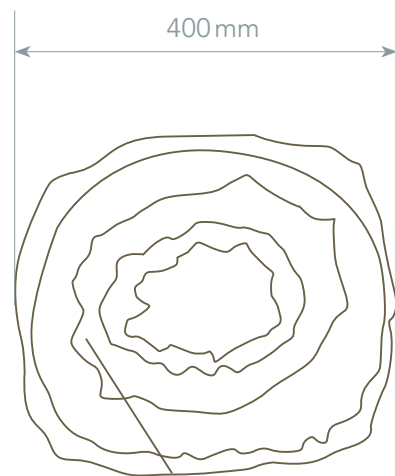

Azuras





Iba keď sa človek
naučí vidieť
jedinečnosť každého
iného bytosti,
nadobudne pocit
svojej skutočnej
hodnoty.

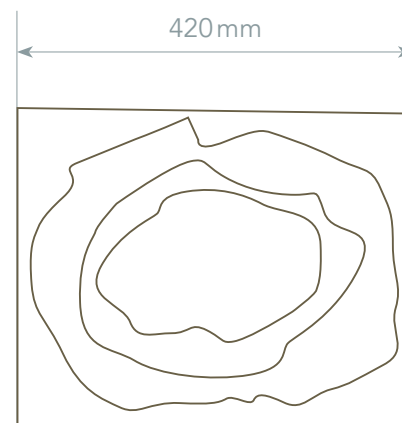

Styllabund







Ľudia sú ako hviezdy;
niektorý vytvárajú
vlastné svetlo, zatiaľ
čo iný len odrážajú
lesk, ktorý na nich
dopadá.

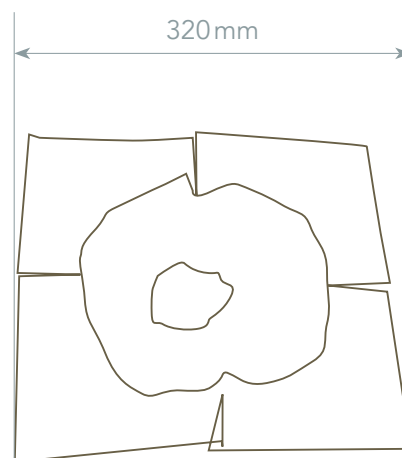

Vulcano



Granatikón



Keď sa človek o niečo snaží, mal by sa pokúšať dosiahnuť na mesiac. Aj keď sa mu na mesiac dosiahnuť nepodarí, stále sa dostane medzi hviezdy.

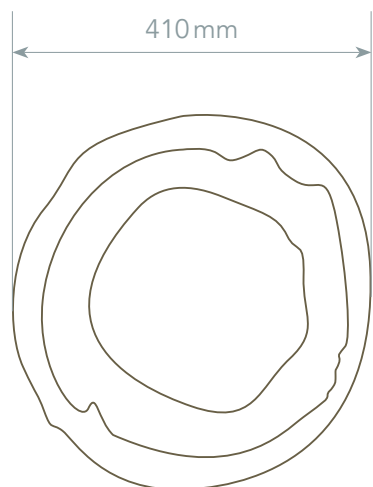



Zmena nepríde našim
čakaním na niekoho alebo
niečo.
My sme to na čo čakame.
My sme zmena, ktorú vo
svojom živote hľadáme
a potrebujeme.

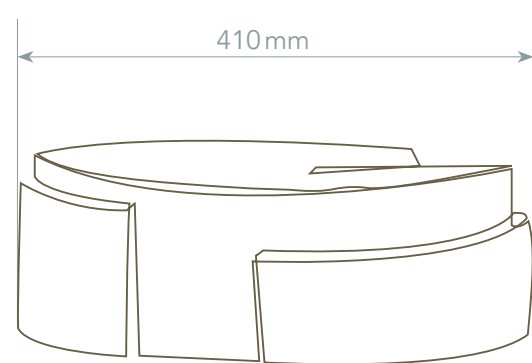

Gardollam





Tvoja práca, ktorá ide ľahko, dlho nevydrží, naopak dielo, ktoré robíš dlho, vydrží večne.

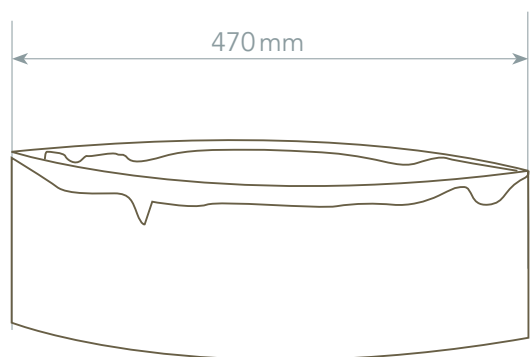

Navistad

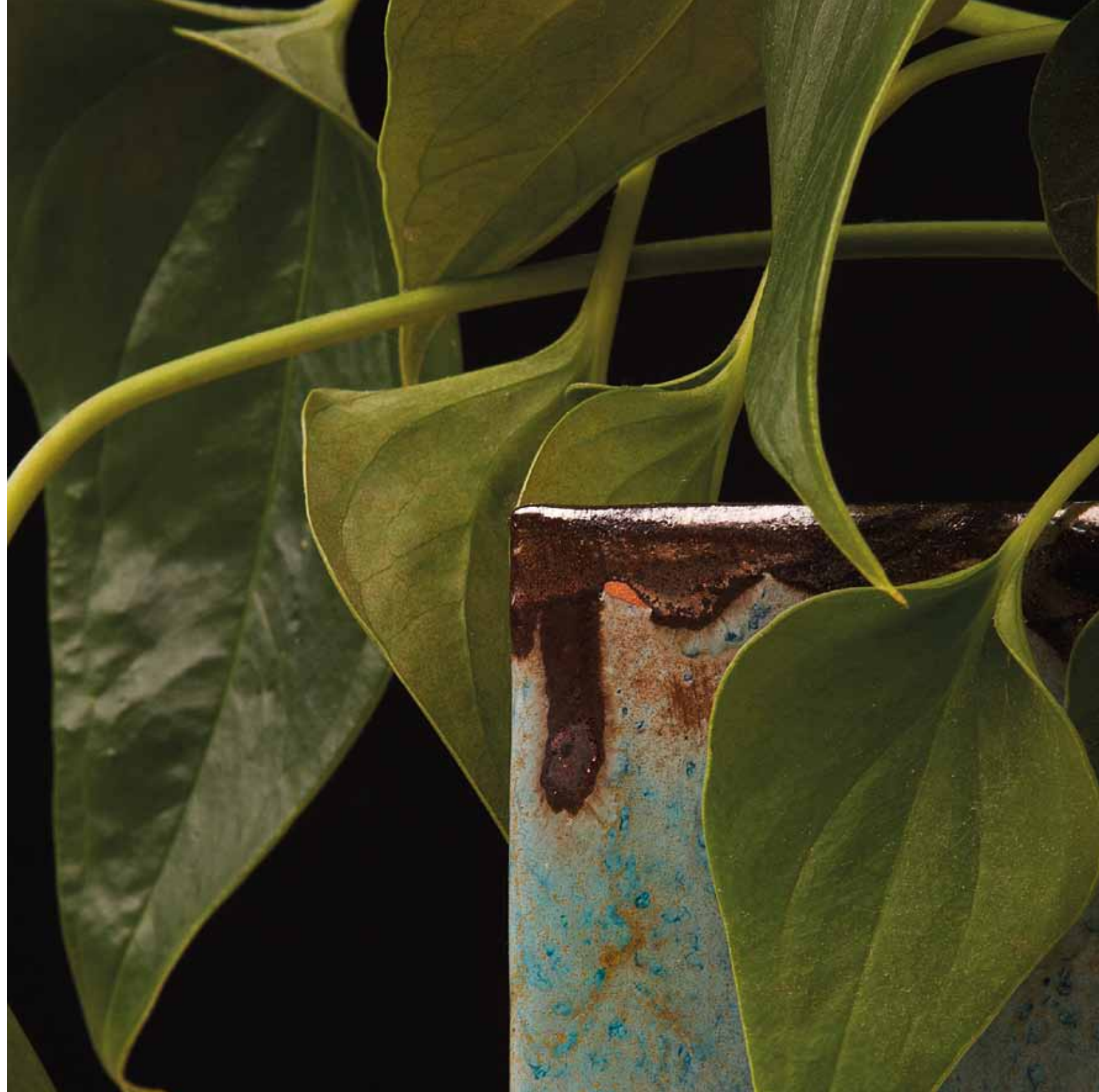



Tie najkrajšie veci
na svete nemožeme
vidieť a ani sa ich
dotknúť, musíme ich
cítiť našim srdcom.

Kabağa

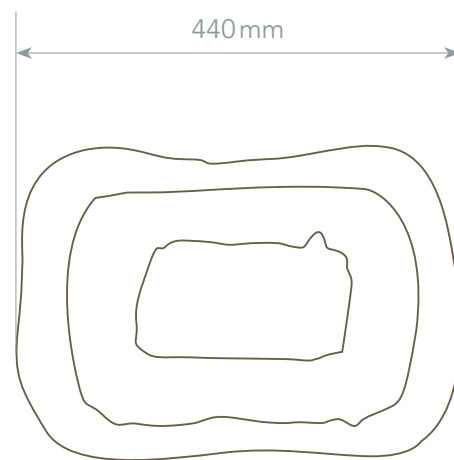



Celý svoj život
hľadáme osobu, ktorú
budeme milovať do
konca našich dní. Sme
schopní prehládať celý
svet len kvôli tomu,
aby sme zistili, že tou
osobou sme my.

Faranit

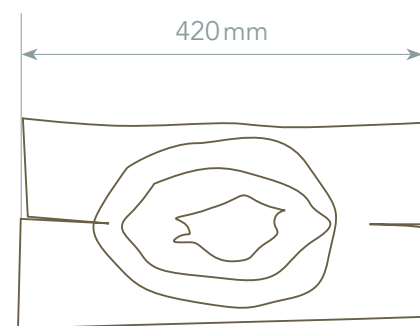



Život tisícich sviečok môže
započať dotykom jedinej, bez
toho, aby jej vlastné šťastie bolo
o niečo ukrátené. O šťastie nikdy
neprídeme keď ho zdieľame
s ostatnými.

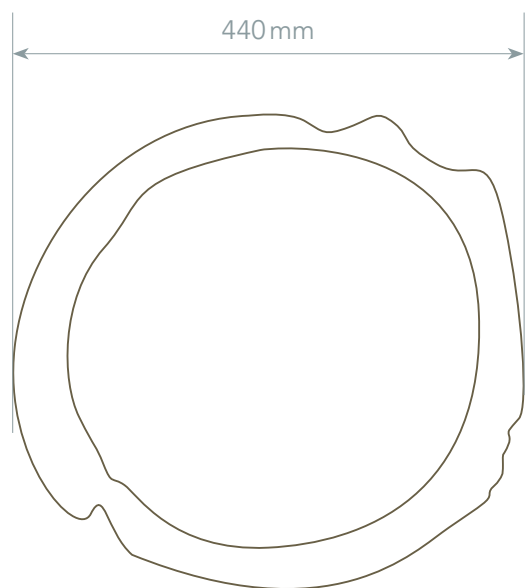

Fruento







Človek je formovaný jeho
myšlienkami, stáva sa tým,
na čo myslí najviac. Keď
je myseľ čistá, radosť ho
nasleduje ako tieň, ktorý ho
nikdy neopustí.

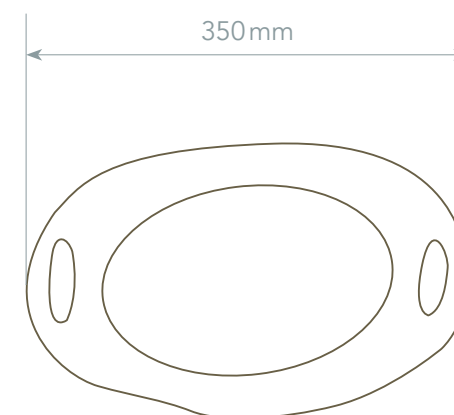

Amadena



Jedného dňa nájdeme to, čo tak veľmi chceme a hľadáme a možno nie... možno nájdeme niečo oveľa lepšie.

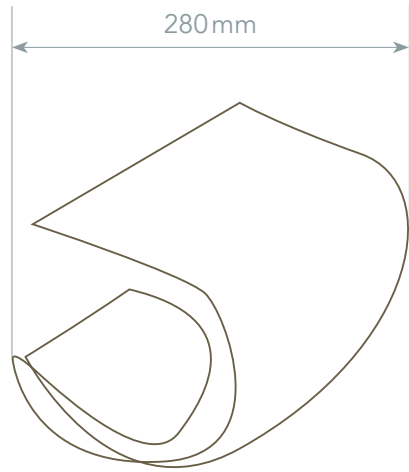

Aconcha



Vyrovnanosť duše, vytrvalosť a oddanosť sú charakteristiky človeka, ktorý dokáže pohnúť horami.

Medimann

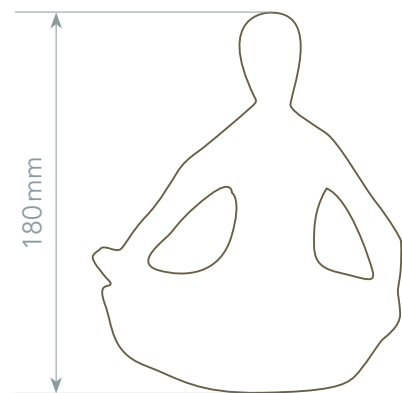



Autor

Ing. Arch. Diana Šmotlák – Pavle

Narodila sa 3. 3. 1971 v Martine, kde aj absolvovala Gymnázium V. Paulínyho-Tótha.

V roku 1997 úspešne ukončila štúdium na FA STU Bratislava. V súčasnosti žije a pracuje v Bratislave, venuje sa modernému designu, architektúre a keramike. Od roku 2006 je autorizovaný architekt. Má za sebou niekoľko úspešných vlastných developerských projektov a množstvo interierových designov. Popri svojej práci spolupracuje na rôznych designových projektoch a eventoch.





Pottery

POETRY

by Diana Šmotlák – Pavle